

Verwerkingsvoorschriften

VERWERKING HOLONITE PREMAX

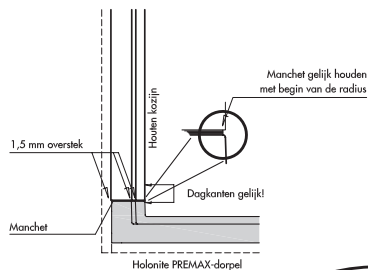

ALLE MANCHETTEN WORDEN GECOMPRIEERD VERWERKT (MET EEN TOLERANTIE VAN 2 ± 1 MM). HOU DAAROM DE VERWERKINGSTIJD NA HET OPENEN VAN DE VERPAKKING IN DE GATEN!

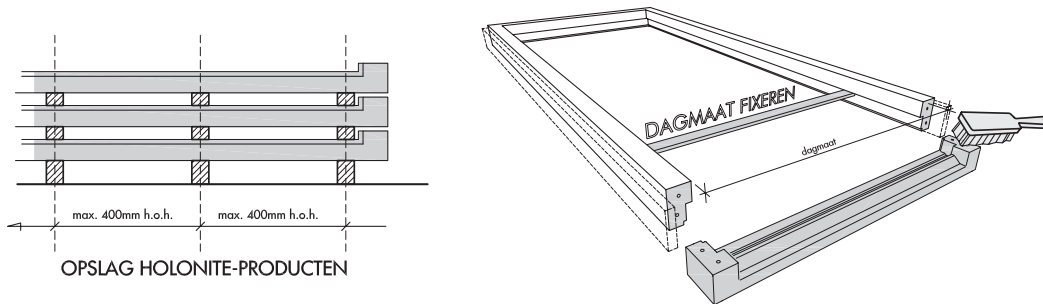
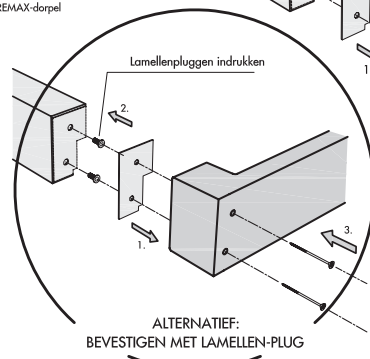

Holonite pluggen dopen in PVAC-lijm, overeenstemmend met de BRL 2339

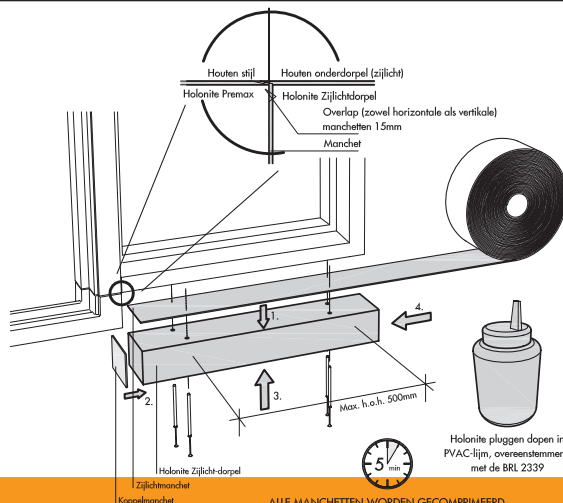

ALLE MANCHETTEN WORDEN GECOMPRIEERD VERWERKT (MET EEN TOLERANTIE VAN 2 ± 1 MM). HOU DAAROM DE VERWERKINGSTIJD NA HET OPENEN VAN DE VERPAKKING IN DE GATEN!

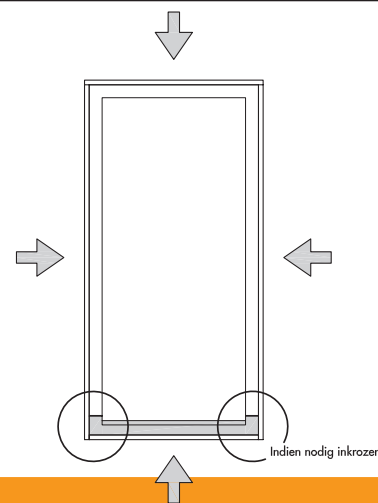

Verticale en bovenste horizontale spouwlat in de spanning plaatsen. Indien nodig ter plaatse van Holonite spouwlat inkrozen.

Onderste spouwlat afdoende verlijmen tegen Holonite Premax onderdorpel

ER ZIJN 2 MOGELIJKHEDEN VOOR DE PLAATSING VAN HET VASTE DEEL:
 1) HET VASTE DEEL VOORZIEN VAN EEN MODUULSPONNING, OPNEMEN IN DE OPSLUITBANK EN DE HOLONITE DORPEL DAAR IN EÉN KEER TEGENAAN MONTEREN.
 2) HET VASTE DEEL WORDT GEPLAATST NA HET MONTEREN VAN DE HOLONITE DORPEL. HET IS VAN GROOT BELANG DAT DE VASTE DEUR WORDT UITGEVOERD MET EEN HOEKSPONNING I.P.V. EEN MODUULSPONNING.

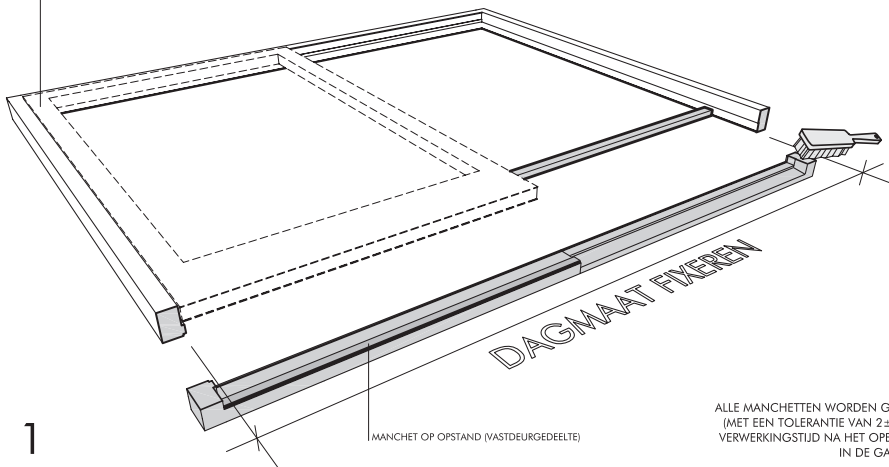

1

ALLE MANCHETTEN WORDEN GECOMPRIEERD VERWERKT (MET EEN TOLERANTIE VAN 2 ± 1 MM). HOU DAAROM DE VERWERKINGSTIJD NA HET OPENEN VAN DE VERPAKKING IN DE GATEN!

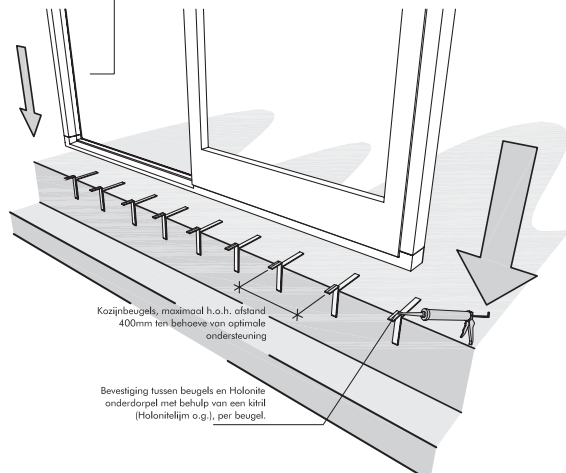
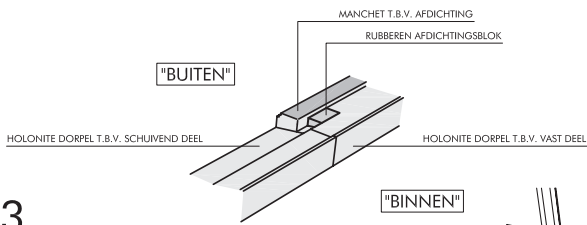
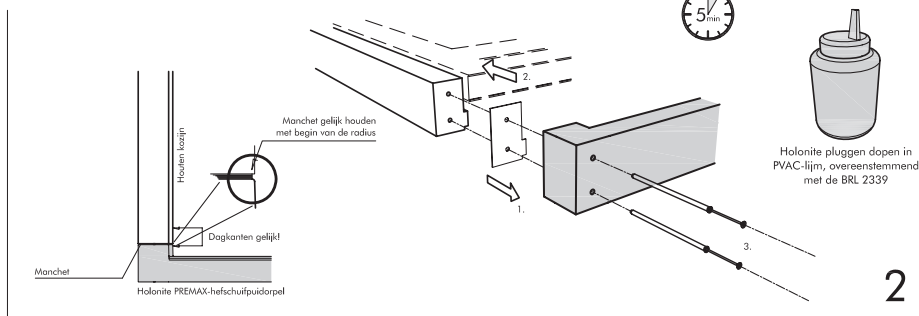

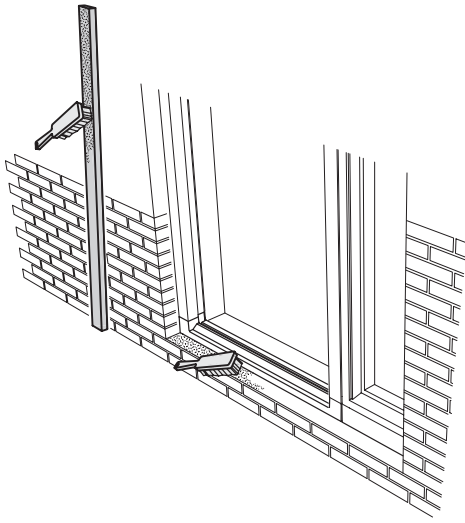

1

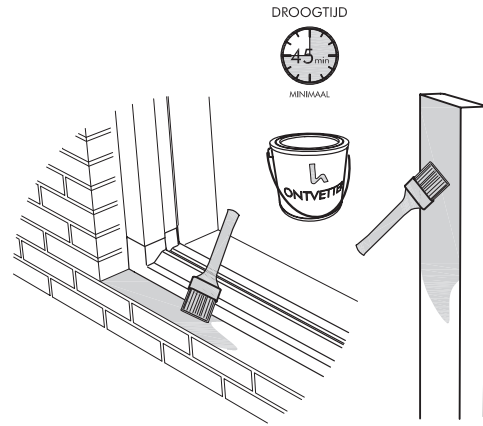

DROOGTIJD



MINIMAAL

3

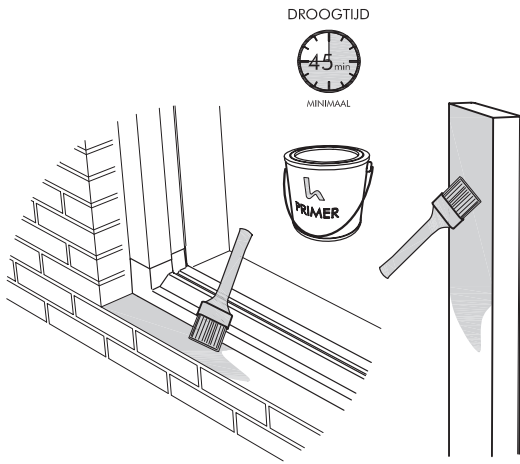

DROOGTIJD



MINIMAAL

4

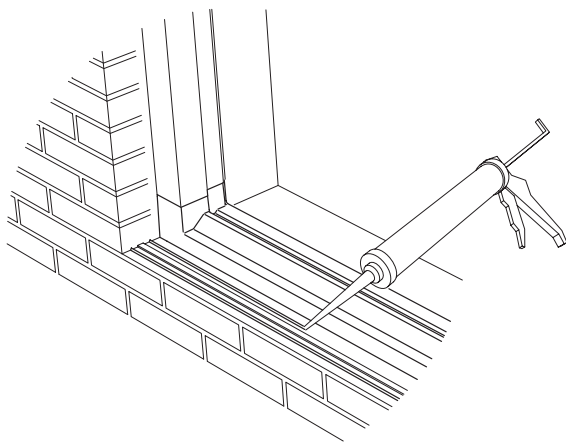
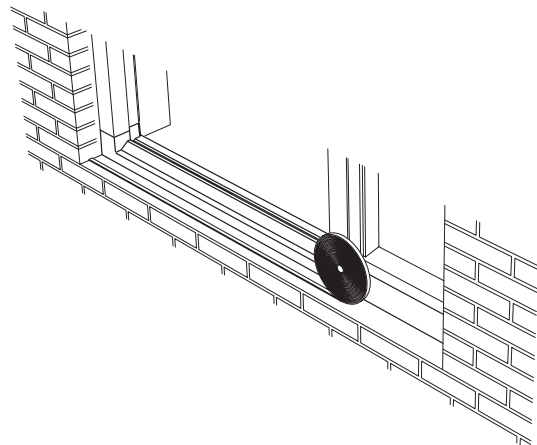

5

VERWERKINGSTIJD



MAXIMAAL

6

